

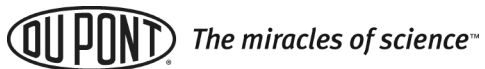

Installation Instructions

Universal Drinking Water Filters

Instrucciones de instalación
Sistema universal de filtrado de agua potable



Water Filtration

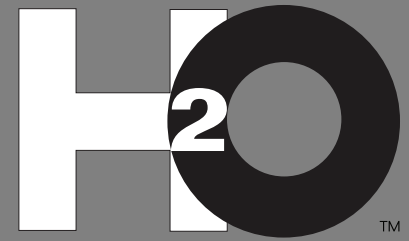

Model Series WFDW12000 & WFDW13000
Serie del modelo WFDW12000 & WFDW13000



Package Contents

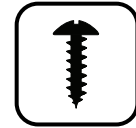
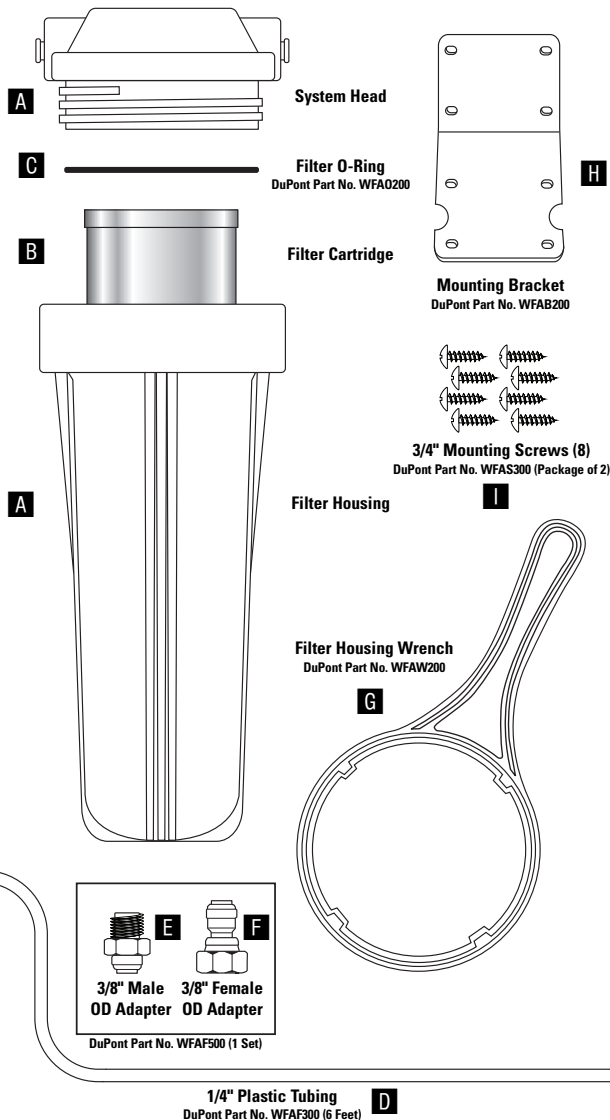

Parts & Hardware Included

- A** Filter System (System Head with Filter Housing)
- B** Filter Cartridge (varies with system purchased)
- C** Filter O-Ring
- D** 1/4" Plastic Tubing
- E** 3/8" Male OD Adaptor
- F** 3/8" Female OD Adaptor
- G** Filter Housing Wrench
- H** Mounting Bracket
- I** Mounting Screws (8)

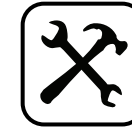

Tools & Materials Required

- Phillips Screwdriver
- Tape Measure
- Drill with 1/8" Drill Bit
- Pencil
- Safety Glasses
- Silicone Grease
- Pan or Bucket

Optional Materials

- Hollow-Wall Anchor Bolts or Toggle Bolts
- Plumber's Tape
- Faucet for Filtered Water* (DuPont Part No. WFFT110)
- Kitchen Faucet Adapter
- Drill with 1/4" & 9/16" or 5/8" Drill Bits
- Pipe Cutter or Hacksaw

*The optional DuPont™ WFFT110 Faucet for Filtered Water is highly recommended for use with this Filter System. See Page 6.

Information & Assistance



www.waterfiltration.DuPont.com



866-709-2086 Toll Free
For Service Requests & Product Information
Hours of Operation: 24 Hours/Day, 7 Days/Week



800-441-7515
For Safety & Health Questions

Protect Plus, LLC ■ Hickory, NC 28601 USA

For installations in Massachusetts, the Commonwealth of Massachusetts Plumbing Code CMR248 shall be adhered to.

Proper Installation

Please read all instructions, specifications, and precautions before installing and using your water filter system.

NOTICE

This filter must be protected from freezing, which can cause cracking of the filter and water leakage.

NOTICE

Because of the product's limited service life and to prevent costly repairs or possible water damage, we strongly recommend that the housing be replaced every ten years. If the head of the filter has been in use for longer than this period, it should be replaced immediately. Date the top of any new head to indicate the next recommended replacement date.

Precautions:

For cold water use only.

After prolonged periods of non-use (such as during a vacation), it is recommended that the system be flushed thoroughly. Let water run for 10 minutes before using.

The filter cartridges used with this Filter System have a limited service life. Changes in taste, odor, and/or flow of the water being filtered indicate that the cartridge should be replaced.

Before You Begin

- Check under the sink to locate a solid wall surface to mount the Filter System.

NOTE: The Filter System must be mounted in a vertical position.

- Determine if the Filter System will be used to filter water through the existing kitchen faucet or if an optional faucet for filtered water will be installed.
- Locate the cold water pipe under your sink and observe if it is a flexible hose or a rigid pipe (ex: plastic, metal, copper). Rigid pipes may require cutting in order to make adequate space to install the fittings. Also determine if you have all appropriate fasteners and adaptors to fit your plumbing.
- Consult your local plumbing codes and install accordingly.

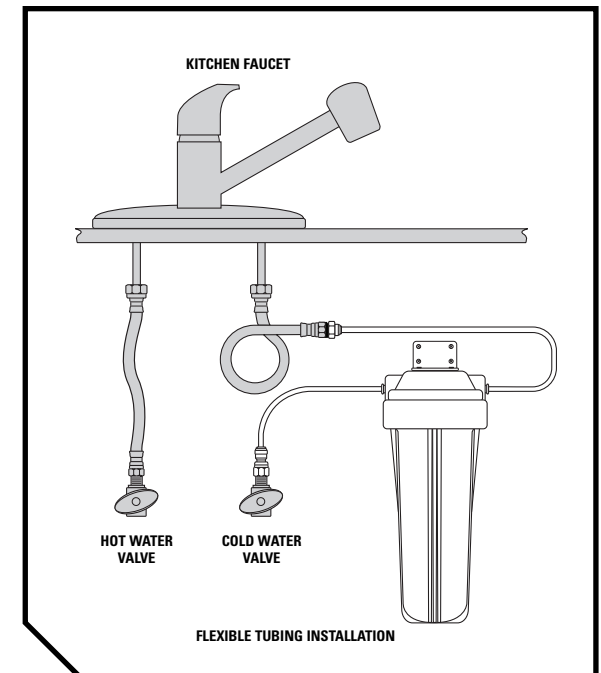
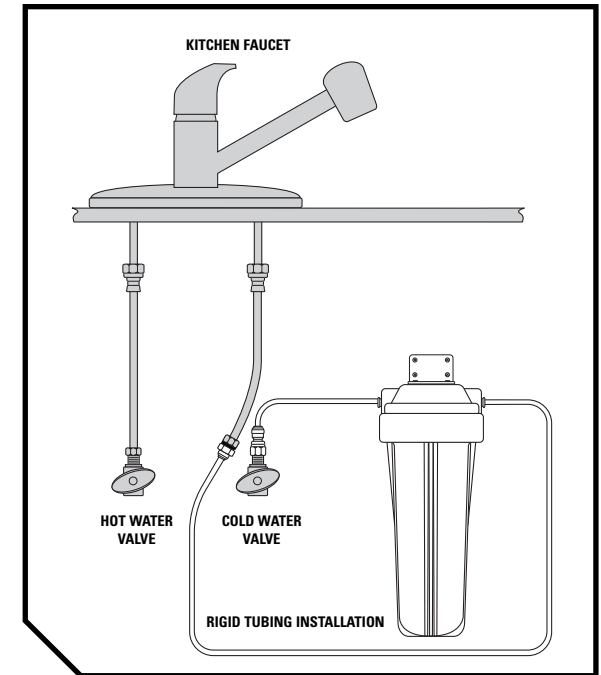

STEP 1

Turn Off the Main Water Supply Line

- 1 Locate the cold water shut-off valve under the sink. Turn off the cold water supply to the existing kitchen sink.

NOTE: If uncertain about which line supplies the cold water, turn on the hot water to the faucet. Allow the water to heat up and carefully feel the pipes under the sink. The pipe that remains cool to the touch is the cold water supply.

- 2 Turn on the cold water faucet on the kitchen sink to release pressure and allow water to completely drain from the line.

STEP 2

Install Bracket and Mount the System Head

NOTE: Mount the Filter System to a solid cabinet wall or wall. If a solid surface is not available, use hollow-wall anchor bolts or toggle bolts (not included) to secure to the wall.

- 1 Position the Mounting Bracket **H** on top of the System Head **A**, aligning the four Mounting Bracket holes with the holes in the System Head. Screw the Mounting Bracket securely onto the System Head using the four Mounting Screws **I** provided.

- 2 Choose an easy-to-access area under the sink to mount the Filter System.

NOTE: To allow adequate space for filter cartridge changes, allow a minimum clearance of 4" to 6" below the Filter Housing. The Filter System must be mounted in a vertical position.

- 3 Using the Mounting Bracket as a template, mark the holes for positioning the Mounting Bracket on the wall surface.

- 4 Using a 1/8" drill bit, drill four pilot holes in the wall surface for the Mounting Screws. Insert Mounting Screws through the Mounting Bracket and into the wall surface. Tighten until secure.

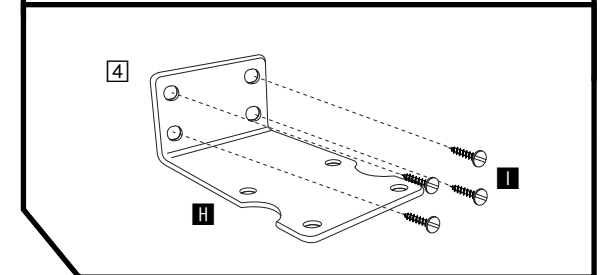
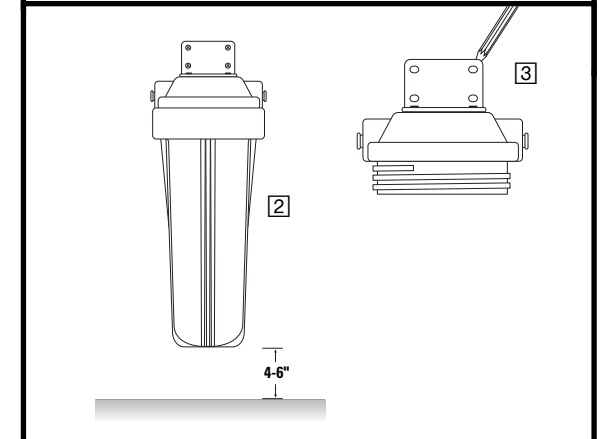
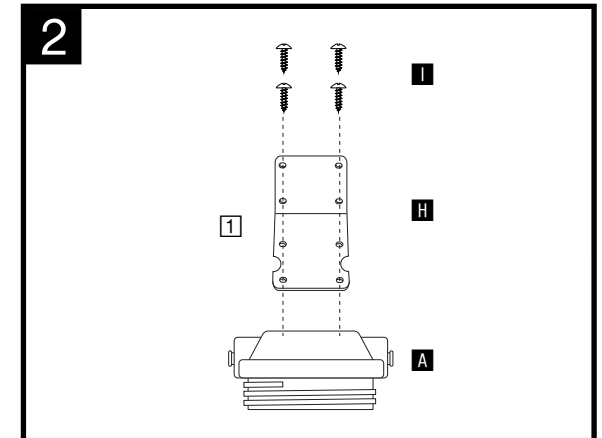
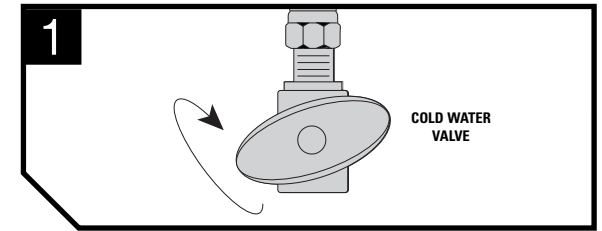

WARNING

Be sure that all electrical appliances and outlets are turned off at the circuit breaker before working in cabinet area.

CAUTION

Please wear safety glasses to protect eyes when drilling.

STEP 3

Connect Water Lines

FOR RIGID TUBING:

- 1 Disconnect the bottom of the cold water plumbing line from the shut-off valve and gently bend the plumbing line for access to the lower line fitting.
- 2 Screw the 3/8" Male OD Adaptor **E** onto the compression fitting on the lower end of the plumbing line.
- 3 Screw the 3/8" Female OD Adaptor **F** onto the cold water shut-off valve outlet port.

FOR FLEXIBLE TUBING:

- 1 Disconnect the bottom of the cold water plumbing line from the shut-off valve.
- 2 Screw the 3/8" Male OD Adaptor **E** onto the existing nut on the lower end of the flexible hose.
- 3 Screw the 3/8" Female OD Adaptor **F** onto the cold water shut-off valve outlet port.

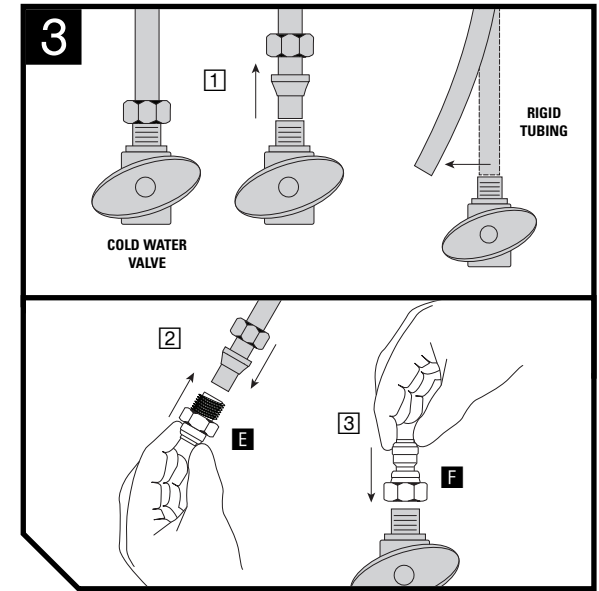

STEP 4

Connect the 1/4" Plastic Tubing

FROM SYSTEM HEAD INLET TO 3/8" FEMALE OD ADAPTOR:

- 1 Determine the length of 1/4" Plastic Tubing **D** that will be necessary to connect the System Head Inlet to the 3/8" Female OD Adaptor at the shut-off valve. Make sure to allow enough 1/4" Plastic Tubing to prevent kinking in the line.
- 2 Cut the 1/4" Plastic Tubing squarely on both ends.
- 3 Wet one end of the 1/4" Plastic Tubing with water and push it into the System Head Inlet until it stops.
NOTE: Do not bend or crimp 1/4" Plastic Tubing when inserting.
- 4 Wet the other end of the 1/4" Plastic Tubing with water and push it into the 3/8" Female OD Adaptor until it stops.
NOTE: Do not bend or crimp 1/4" Plastic Tubing when inserting.

FROM SYSTEM HEAD OUTLET TO 3/8" MALE OD ADAPTOR:

- 5 Determine the length of 1/4" Plastic Tubing **D** that will be necessary to connect the System Head Outlet to the 3/8" Male OD Adaptor on the lower end of the plumbing line. Make sure to allow enough 1/4" Plastic Tubing to prevent kinking in the line.
- 6 Cut the 1/4" Plastic Tubing squarely on both ends.
- 7 Wet one end of the 1/4" Plastic Tubing with water and push it into the System Head Outlet until it stops.
NOTE: Do not bend or crimp 1/4" Plastic Tubing when inserting.
- 8 Wet the other end of the 1/4" Plastic Tubing with water and push it into the 3/8" Male OD Adaptor until it stops.
NOTE: Do not bend or crimp 1/4" Plastic Tubing when inserting.

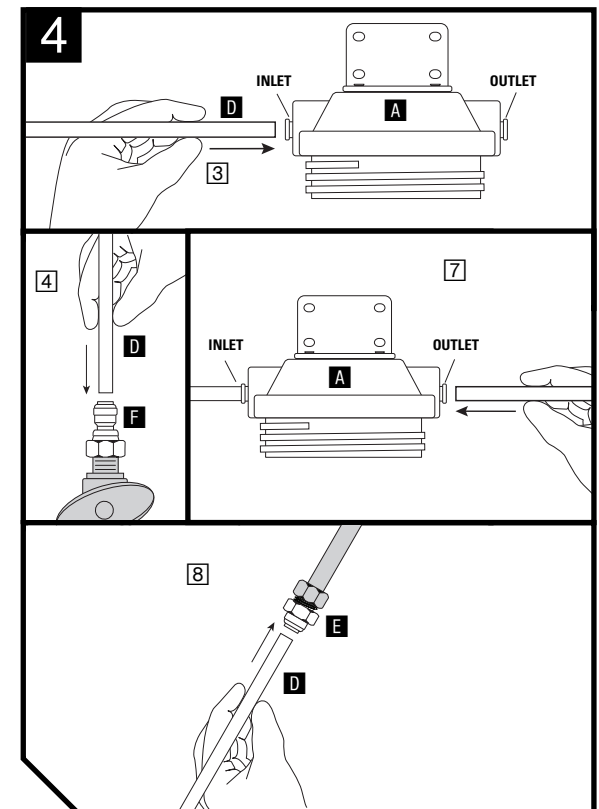

STEP 5

Install the Filter and Test the Filter System for Proper Operation

- 1 Insert the new Filter Cartridge over the standpipe in the bottom of the Filter Housing.
- 2 Screw the Filter Housing back onto the System Head and hand-tighten. Using the Filter Housing Wrench, tighten 1/4 turn.
NOTE: Do not over tighten.
- 3 Check for any leaks before proceeding.
- 4 Turn on the cold water shut-off valve and turn on the faucet. Flush the system for 10 minutes.
- 5 Slowly turn on the cold water shut-off valve underneath the sink.
- 6 Turn on the kitchen faucet. In order for the Filter System to flush the Filter Cartridge, allow the water to run for approximately 10 minutes.
- 7 Check for any leaks between the System Head and Filter Housing of the Filter System, and on the inlet and outlet connections.

If there are leaks between the System Head and Filter Housing of the Filter System:

- Turn off the cold water shut-off valve underneath the sink.
- Turn on the kitchen faucet to release pressure and allow water to completely drain from the line.
- Unscrew and remove the Filter Housing from the System Head using the Filter Housing Wrench **G**.

NOTE: Use a pan or bucket to catch any water in the housing.

- Remove the Filter O-Ring **C** and inspect. Clean and lubricate with silicone grease.
- Clean the grooves in the top of the Filter Housing where the Filter O-Ring sits.
- Place the clean, lubricated Filter O-Ring back in the groove.
- Screw the Filter Housing back onto the System Head and hand-tighten. Using the Filter Housing Wrench, tighten 1/4 turn.
- Turn on the cold water shut-off valve underneath the sink. Turn on the kitchen faucet. Inspect for leaks.

If there are leaks between the fittings and shut-off valve, flexible tubing or rigid tubing:

- Turn off the cold water shut-off valve underneath the sink.
- Turn on the kitchen faucet to release pressure and allow water to completely drain from the line.
- Tighten all fittings securely.
- Turn on the cold water shut-off valve underneath the sink. Turn on the kitchen faucet. Inspect for leaks.
- If leaks continue, disconnect all fittings and add Teflon® tape to threads and retighten.

If there are leaks between the System Head and the 1/4" Plastic Tubing:

- Turn off the cold water shut-off valve underneath the sink.
- Turn on the kitchen faucet to release pressure and allow water to completely drain from the line.
- Disconnect the 1/4" Plastic Tubing from the System Head Inlet and System Head Outlet.
- Check the 1/4" Plastic Tubing to see if it is cut squarely. If not, re-cut the ends squarely.
- Wet the ends of the 1/4" Plastic Tubing with water and re-insert into the System Head Inlet and System Head Outlet.
- Turn on the cold water shut-off valve underneath the sink. Turn on the kitchen faucet. Inspect for leaks.

► If leaks continue, turn off the water supply and call Customer Service.

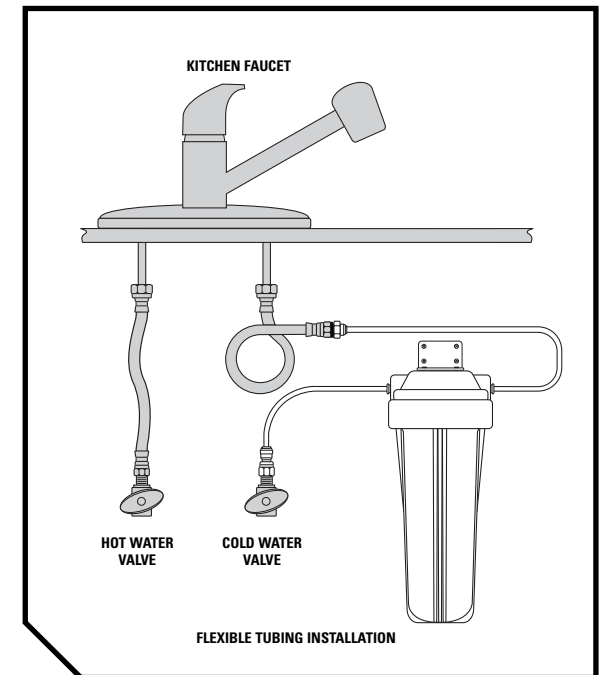
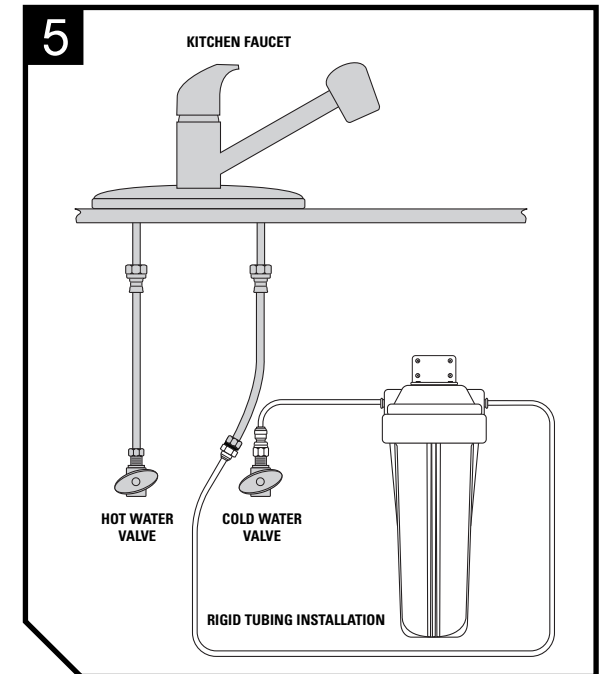

If Installing an Optional Faucet for Filtered Water:

NOTE: Final filters reduce water flow. If you wish to maintain unfiltered water flow for dishwashing, etc., we recommend installing a separate Faucet for Filtered Water (DuPont WFFT100 Series).

STEP 1

Mount the Faucet for Filtered Water (Not Included)

NOTE: Most standard sinks come with 1-3/8" or 1-1/2" diameter water sprayer holes that can be used for mounting the Faucet. If the pre-drilled holes cannot be used or are not in the desired position, a new hole must be drilled using either a 9/16" or 5/8" drill bit to accommodate the Faucet. The Faucet for Filtered Water base should be positioned securely on a flat surface with adequate space for proper function. Consider convenience and appearance of the faucet before installation.

IF YOUR SINK DOES NOT HAVE A WATER SPRAYER HOLE, GO TO 1. IF YOUR SINK DOES HAVE A WATER SPRAYER HOLE, GO TO 4.

- 1 In order to prevent parts and materials from falling down the drain, line the sink with newspaper or a towel.
- 2 Apply masking tape to the area to be drilled in order to prevent scratching the sink surface or countertop if the drill bit slips during operation.
- 3 Using a center punch, mark the drill hole. Use the 1/4" drill bit to make a pilot hole. Then use the 9/16" or 5/8" drill bit to drill the final hole. Drill completely through the sink or countertop and smooth the rough edges with a file.

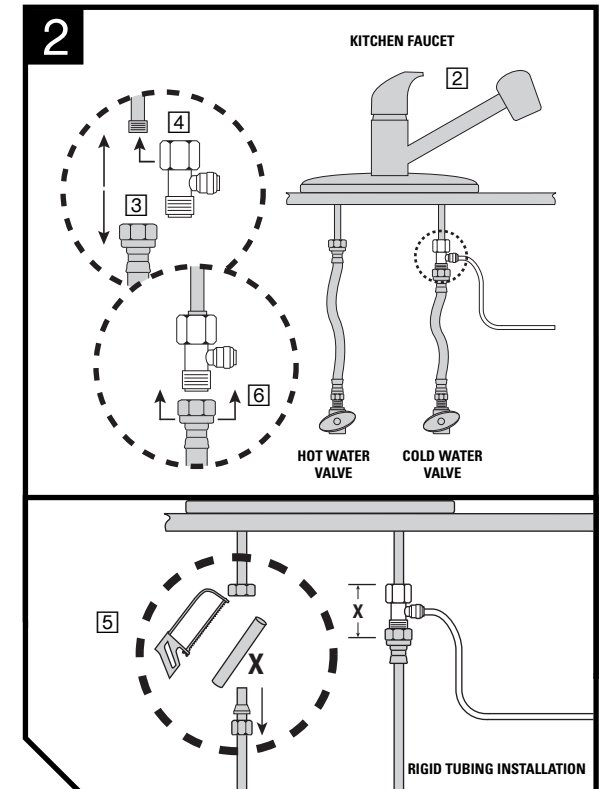
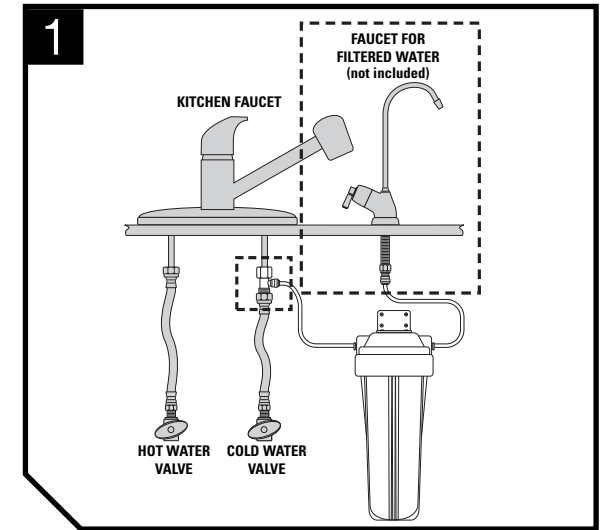

CAUTION

Safety glasses and a respirator are recommended for this process, as it may produce dust that can cause severe irritation if it is inhaled or comes in contact with eyes.

NOTICE

DO NOT DRILL THROUGH AN ALL-PORCELAIN OR CAST IRON SINK. If installing on an all-porcelain or cast iron sink, the faucet must be mounted in a pre-drilled sprayer hole or through the countertop next to the sink. If the countertop must be drilled, make certain that the area below the drilling location is free of wiring and pipes. Also, make sure that there is sufficient room to make the proper connections to the bottom of the faucet mount. DO NOT DRILL THROUGH COUNTER TOPS MORE THAN 1" IN THICKNESS OR COUNTERTOPS MADE OF TILE, MARBLE, GRANITE OR SIMILAR SUBSTANCE. Consult with a plumber or the countertop manufacturer for assistance.

- 4 Mount the faucet for filtered water according to the installation instructions that came with the faucet you purchased.

STEP 2

Install the Kitchen Faucet Adapter (Not Included)

NOTE: Our DuPont™ WFFT100 Series Faucets for Filtered Water come with a Kitchen Faucet Adapter.

- 1 Locate the cold water shut-off valve underneath the sink. Turn off the cold water supply to the kitchen faucet.

NOTE: If uncertain about which line supplies the cold water, turn on the hot water to the faucet. Allow the water to heat up and carefully feel the pipes under the sink. The pipe that remains cool to the touch is the cold water supply.
- 2 Turn on the cold water on the kitchen sink to release pressure and allow water to completely drain from the line.

continued to next page

STEP 2

Install the Kitchen Faucet Adapter (Not Included) (continued)

- 3 Disconnect the cold water line from the 1/2" threaded stub on the bottom of the kitchen faucet.
- 4 Connect the kitchen faucet adapter to the kitchen faucet stub.
- 5 If you have a rigid plumbing pipe, it may be necessary to shorten the pipe. Remove any burrs with a metal file.



! WARNING

Be sure that all electrical appliances and outlets are turned off at the circuit breaker before working in cabinet area.

! CAUTION

Please wear safety glasses to protect eyes when drilling.

- 6 Connect the cold water supply line to the kitchen faucet adapter securely.

STEP 3

Connect Water Lines

- 1 Determine the length of 1/4" Plastic Tubing **D** that will be necessary to connect the System Head Inlet to the kitchen faucet adapter. Make sure to allow enough tubing to prevent kinking in the line.
- 2 Cut the tube squarely on both ends.
- 3 Wet one end of the 1/4" Plastic Tubing with water and push it into the kitchen faucet adapter approximately 5/8" until it stops.
NOTE: Do not bend or crimp 1/4" Plastic Tubing when inserting.
- 4 Wet the other end of the 1/4" Plastic Tubing with water and push it into the System Head Inlet approximately 5/8" until it stops.
- 5 Determine the length of 1/4" Plastic Tubing that will be necessary to connect the System Head Outlet to the threaded faucet for filtered water. Make sure to allow enough tubing to prevent kinking in the line.
- 6 Cut the tube squarely on both ends.
- 7 Gently slide the plastic compression nut down (thread side up) over the 1/4" Plastic Tubing. Follow with the plastic ferrule, making sure that the ferrule is in the proper position with the larger opening on the bottom (going into the nut). Place the plastic insert into the end of the 1/4" Plastic Tubing.
- 8 Firmly push the 1/4" Plastic Tubing into the end of the threaded faucet stem. Hand-tighten the plastic compression nut onto the threads. Tighten with an adjustable wrench approximately 1/2 turn.
NOTE: Do not bend or crimp 1/4" Plastic Tubing when inserting. Do not over tighten the compression nut.
- 9 Wet the other end of the 1/4" Plastic Tubing with water and push it into the System Head Outlet approximately 5/8" until it stops.

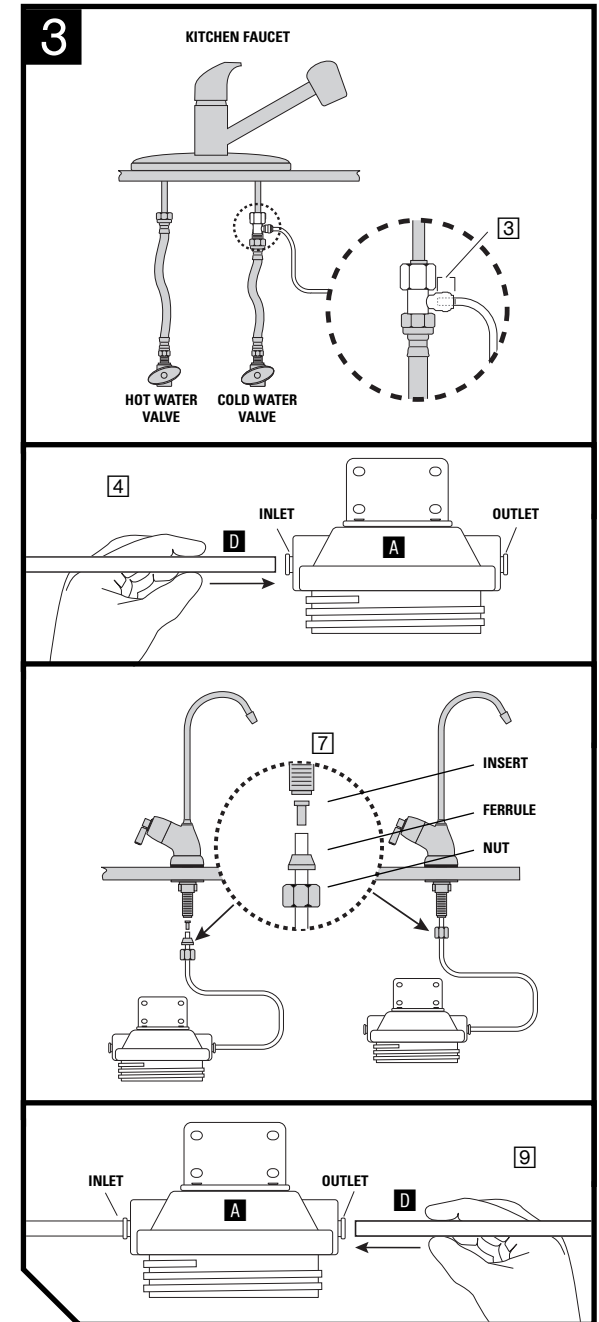

STEP 4

Install the Filter and Test the Filter System for Proper Operation

- 1 Insert the new Filter Cartridge over the standpipe in the bottom of the Filter Housing.
- 2 Screw the Filter Housing back onto the System Head and hand-tighten. Using the Filter Housing Wrench, tighten 1/4 turn.
NOTE: Do not over tighten.
- 3 Check for any leaks before proceeding.
- 4 Turn on the cold water shut-off valve and turn on the faucet. Flush the system for 10 minutes.
- 5 Turn on the cold water shut-off valve underneath the sink.
- 6 Turn on the new faucet for filtered water. In order for the Filter System to flush the Filter Cartridge, allow the water to run for approximately 10 minutes.
- 7 Check for any leaks between the System Head assembly and cartridge; around all fittings; on kitchen faucet adapter connection; and on faucet/tubing connection.

If there are leaks between the top of the kitchen faucet adapter and the kitchen faucet stem:

- Turn off the cold water shut-off valve underneath the sink.
- Turn on the faucet for filtered water to release pressure and allow water to completely drain from the line.
- Tighten the connection between the kitchen faucet adapter and the kitchen faucet stem.
- If leaks continue, remove the kitchen faucet adapter from the kitchen faucet stem and wrap the kitchen faucet adapter and the kitchen faucet stem with Teflon® tape and re-install.
- Turn on the cold water shut-off valve underneath the sink. Turn on the faucet for filtered water. Inspect for leaks.

If there are leaks between the bottom of the kitchen faucet adapter and the cold water supply line:

- Turn off the cold water shut-off valve underneath the sink.
- Turn on the faucet for filtered water to release pressure and allow water to completely drain from the line.
- Tighten the connection between the kitchen faucet adapter and the cold water supply line.
- If leaks continue, remove the kitchen faucet adapter from the cold water supply line and wrap the kitchen faucet adapter and the cold water supply line with plumber's tape and re-install.
- Turn on the cold water shut-off valve underneath the sink. Turn on the faucet for filtered water. Inspect for leaks.

If there are leaks between the System Head and the 1/4" Plastic Tubing:

- Turn off the cold water shut-off valve underneath the sink.
- Turn on the faucet for filtered water to release pressure and allow water to completely drain from the line.
- Disconnect the 1/4" Plastic Tubing from the System Head Inlet and System Head Outlet.
- Check the 1/4" Plastic Tubing to see if it is cut squarely. If not, re-cut the ends squarely.
- Wet the ends of the 1/4" Plastic Tubing with water and re-insert into the System Head Inlet and System Head Outlet.

➤ If leaks continue, turn off the water supply and call Customer Service.

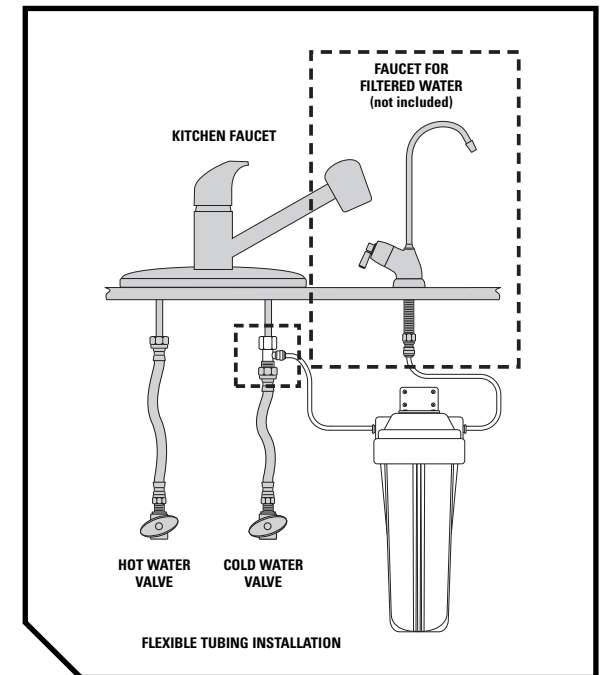
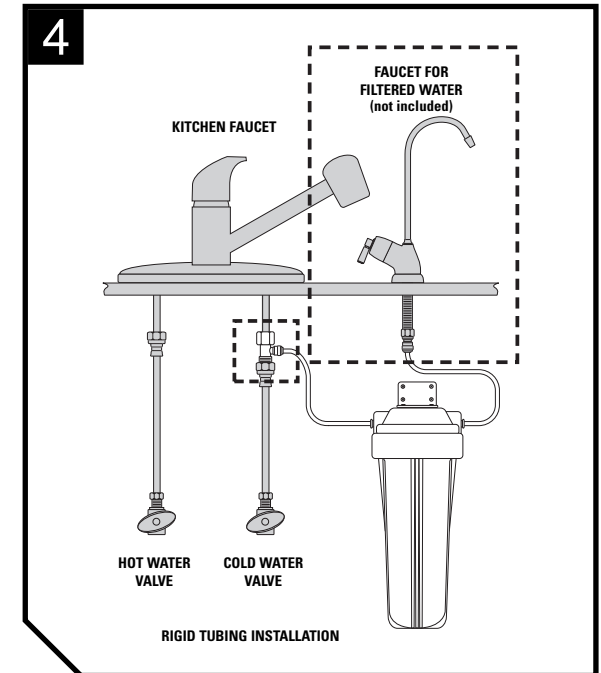

Filter Cartridge Replacement

STEP 1 Remove the Used Filter Cartridge

- 1 Turn off the cold water supply to the existing kitchen sink.
NOTE: If uncertain about which line supplies the cold water, turn on the hot water to the faucet. Allow the water to heat up and carefully feel the pipes under the sink. The pipe that remains cool to the touch is the cold water supply.
- 2 Turn on the cold water faucet on the kitchen sink to release pressure and allow water to completely drain from the line.
- 3 Use the Filter Housing Wrench **G** to unscrew the housing.
NOTE: Use a pan or bucket to catch any water in the housing.
- 4 Pour out the water in the Filter Housing and remove the used Filter Cartridge **B**.

STEP 2 Clean the Filter System

NOTE: Have a pan or bucket handy to rinse out the Filter Housing.

- 1 Rinse out the bottom of the Filter Housing.
- 2 Wash the Filter Housing with mild soap and water. Do not use harsh cleansers or hot water.
- 3 Rinse the Filter Housing with clean water to remove all bleach.
- 4 Remove the Filter O-Ring **C** in the top of the Filter Housing and wipe clean.
- 5 Use silicone grease (food grade) to lubricate the Filter O-Ring.
- 6 Place the Filter O-Ring back in the grooves of the Filter Housing.
NOTE: Make sure that the O-Ring is seated properly in the groove to ensure a good seal.

STEP 3 Add New Filter Cartridge and Test System

- 1 Insert the new Filter Cartridge over the standpipe in the bottom of the Filter Housing.
- 2 Screw the Filter Housing back onto the System Head and hand-tighten. Using the Filter Housing Wrench, tighten 1/4 turn.
NOTE: Do not over tighten.
- 3 Check for any leaks before proceeding.
- 4 Turn on the cold water shut-off valve and turn on the faucet. Flush the system for 10 minutes.

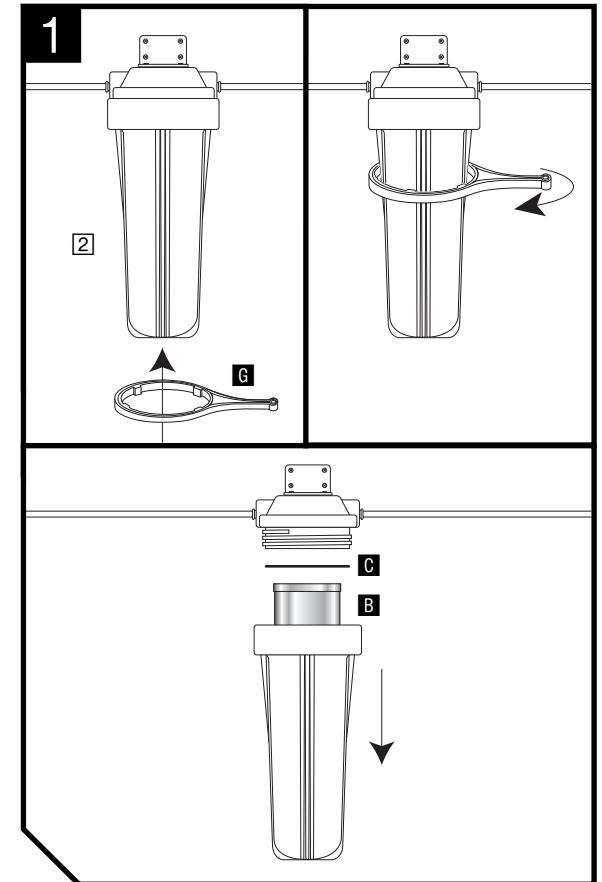

Replacement Cartridges

DuPont™ Universal Drinking Water Filtration System WFDW12000 & WFDW13000 Series

Usage and quality of water in your incoming water line affect the life of filter cartridges and determine when the cartridge should be changed. Cartridges should be replaced sooner if water pressure at the faucet begins to drop noticeably or if the filter fails to perform satisfactorily.

A filter cartridge's stated reduction capacity is tied to the cartridge's performance within a specific filtration system for which it has been tested and certified. Please see the Performance Data Sheet for the certified performance of specific systems with stated cartridges.

System Certification	Cartridge Model Numbers
Universal Drinking Water Filtration System WFDW12000 & WFDW13000 Series	WFDWC20001, WFDWC30001, WFDWC40001 WFDWC50001, WFDWC70001

CAUTION

- These filters are not water purifiers. Do not use with water that is microbiologically unsafe or of unknown quality without adequate disinfection before or after the system. Systems certified for Cyst reduction may be used on disinfected waters that may contain filterable Cysts.
- This unit is not designed to filter sulfur (rotten egg odor). Use of carbon filters to treat sulfur may intensify taste/odor problems.
- Please comply with all state and local regulations regarding the installation of water treatment devices.
- The contaminants or other substances reduced by the water filter device are not necessarily in your water.

Operation/Maintenance Data

These units are intended for non-commercial use. They should be used only in ambient air temperature of between 35 degrees F / 2 degrees C and 100 degrees F / 38 degrees C. Placement of these units in direct sunlight or use of electrical heating equipment on these units must be avoided. Replace filter cartridge when and as directed in the installation/ operation instructions included with each cartridge. Replacement filter cartridges are available at retail outlets.

Replacement Parts

DuPont™ Universal Drinking Water Filtration System WFDW12000 & WFDW13000 Series

Part Number	Description
WFAB200	Mounting Bracket
WFAO200	O-Ring
WFAW200	Filter Housing Wrench
WFAS300	Mounting Screws (Package of 2)
WFAF500	3/8" Male and Female OD Adapters (1 Set)

Ordering Information:



www.waterfiltration.DuPont.com

Protect Plus, LLC ■ Hickory, NC 28601 USA



866-709-2086^{Toll Free}

For Service Requests & Product Information
Hours of Operation: 24 Hours/Day, 7 Days/Week



Contenido del embalaje

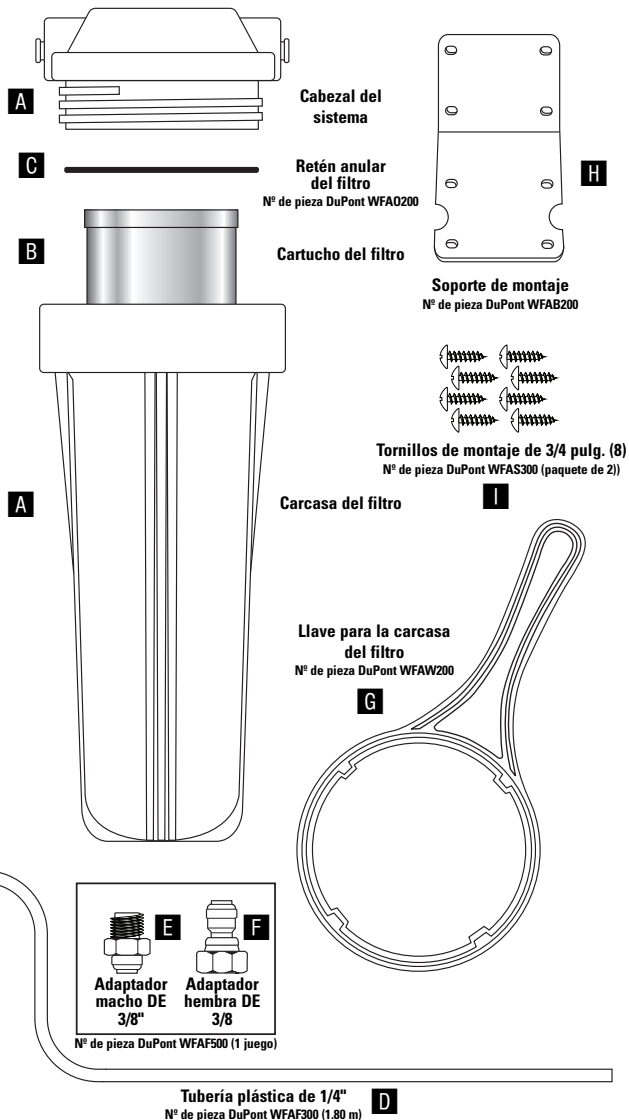

Instrucciones de instalación

Sistema universal de filtrado de agua potable

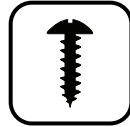

Piezas y elementos de montaje incluidos

- A** Sistema de filtrado (cabezal del sistema con carcasa del filtro)
- B** Cartucho del filtro (varía con las compras del sistema)
- C** Retén anular del filtro
- D** Tubería plástica de 1/4"
- E** Adaptador macho DE 3/8"
- F** Adaptador hembra DE 3/8"
- G** Llave para la carcasa del filtro
- H** Soporte de montaje
- I** Tornillos de montaje (8)

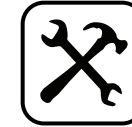

Herramientas y materiales necesarios

- Destornillador Phillips
- Cinta métrica
- Taladro con broca de 1/8"
- Lápiz
- Gafas de seguridad
- Grasa siliconada
- Bandeja o cubo

Materiales opcionales

- Pernos de anclaje o pernos de mariposa para paredes huecas
- Cinta para cañerías
- Grifo para el agua filtrada* (Nº de pieza DuPont WFFT110)
- Adaptador para grifo de cocina
- Taladro con brocas de 1/4" y 9/16" o 5/8"
- Cortador de tubos o sierra cortametales

*Se recomienda especialmente usar con este sistema de filtrado el grifo para agua filtrada opcional DuPont™ WFFT110. Consulte la página 6.

Información y asistencia



www.waterfiltration.DuPont.com



866-709-2086 Gratis

Para solicitudes de servicio e información de productos
Horarios de atención: Las 24 horas, los 7 días de la semana



800-441-7515

Para preguntas sobre salud y seguridad

Protect Plus, LLC ■ Hickory, NC 28601 USA

Para instalación en Massachusetts, se debe cumplir el Código de Plomería de la Mancomunidad de Massachusetts CMR248.

Instalación correcta

Antes de instalar y usar su sistema de filtrado de agua, lea todas las instrucciones, especificaciones y precauciones.

AVISO

Este filtro debe estar protegido contra el congelamiento, que puede causar rajaduras y pérdidas de agua.

AVISO

Puesto que el producto tiene una vida útil limitada y a fin de evitar reparaciones costosas o posibles daños al agua, recomendamos especialmente reemplazar la carcasa cada diez años. Si el cabezal del filtro ha estado en uso un tiempo mayor que este período, debe reemplazarse inmediatamente. Ponga la fecha en la parte superior del cabezal nuevo para indicar la próxima fecha de reemplazo recomendada.

Precauciones:

Para usar con agua fría únicamente.

Después de períodos prolongados sin uso (como durante las vacaciones), es recomendable lavar a fondo el sistema. Deje correr el agua durante 10 minutos antes de usarlo.

Los cartuchos de filtro usados con este sistema de filtrado tienen una vida útil limitada. Los cambios en el sabor, olor y/o caudal del agua filtrada indican que debe reemplazarse el cartucho.

Antes de comenzar

- Revise debajo del fregadero para localizar una superficie de pared maciza para montar el sistema de filtrado.

NOTA: El sistema de filtrado se debe montar en posición vertical.

- Determine si el sistema de filtrado se va a usar para filtrar agua a través del grifo de cocina existente o si se instalará un grifo opcional para el agua filtrada.
- Localice la cañería de agua fría ubicada debajo del fregadero y observe si es una manguera flexible o un caño rígido (por ej.: plástico, metálico o de cobre). Es posible que los caños rígidos deban cortarse a fin de hacer un espacio apropiado para instalar los accesorios de conexión. Determine también si cuenta con todos los elementos de sujeción y adaptadores apropiados para la adaptación a sus cañerías.
- Consulte los códigos de plomería locales y realice la instalación de acuerdo a los mismos.

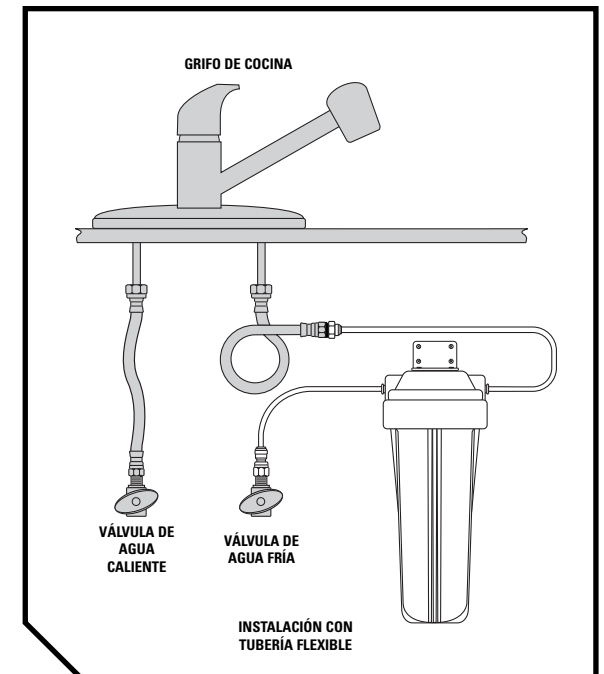
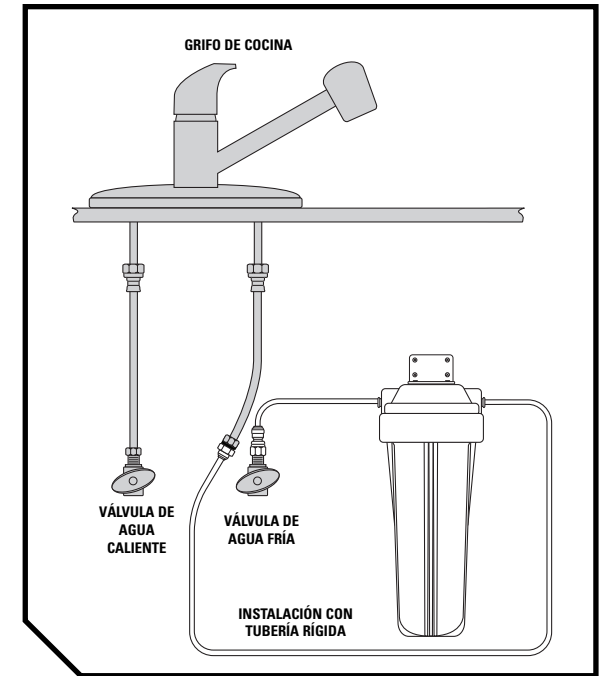

PASO 1

Corte del suministro de agua

- 1 Localice la válvula de paso del agua fría ubicada debajo del fregadero. Corte el suministro de agua fría al fregadero existente en la cocina.
NOTA: Si no está seguro de cuál tubería suministra el agua fría, abra el agua caliente del grifo. Deje que se caliente el agua y toque cuidadosamente los caños debajo del fregadero. El caño que sigue estando frío al tacto es el suministro de agua fría.
- 2 Abra el grifo de agua fría del fregadero de la cocina para descargar la presión y permita que se desagote completamente el agua de la cañería.

PASO 2

Instalación del soporte y montaje del cabezal del sistema

NOTA: Monte el sistema de filtrado en una pared o armario macizo. Si no dispone de una superficie maciza, use pernos de anclaje o pernos de mariposa para paredes huecas (no incluidos) para fijar el cabezal a la pared.

- 1 Posicione el soporte de montaje **H** en la parte superior del cabezal del sistema **A**, alineando los cuatro orificios del soporte de montaje con los orificios del cabezal. Atornille el soporte de montaje firmemente en el cabezal del sistema usando los cuatro tornillos de montaje **I** provistos.
- 2 Elija un área de fácil acceso debajo del fregadero para montar el sistema de filtrado.
NOTA: Para permitir un espacio apropiado para los cambios de cartucho de filtro, deje una holgura mínima de 10 a 15 cm (4 a 6 pulg.) debajo de la carcasa del filtro. El sistema de filtrado se debe montar en posición vertical.
- 3 Usando el soporte de montaje como plantilla, marque los orificios para posicionar dicho soporte en la superficie de la pared.
- 4 Con una broca de 1/8", perforo cuatro orificios guía para los tornillos de montaje en la superficie de la pared. Inserte los tornillos de montaje a través del soporte de montaje y en la superficie de la pared. Apriételos hasta que queden firmes.

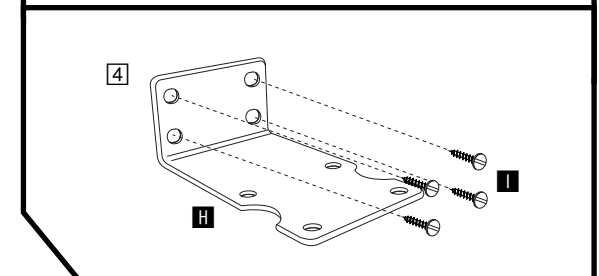
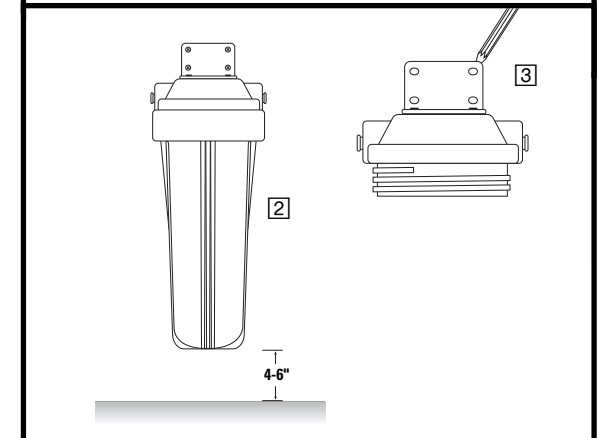
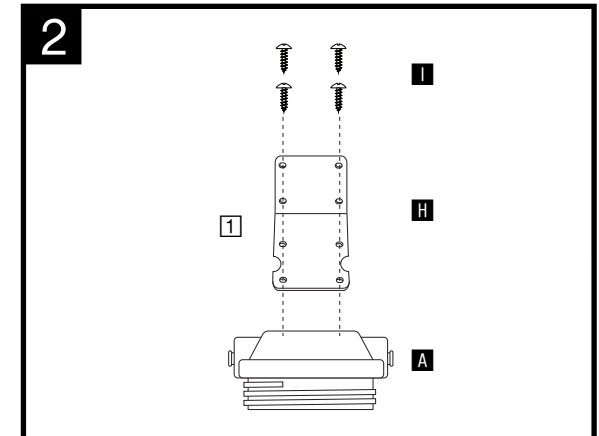
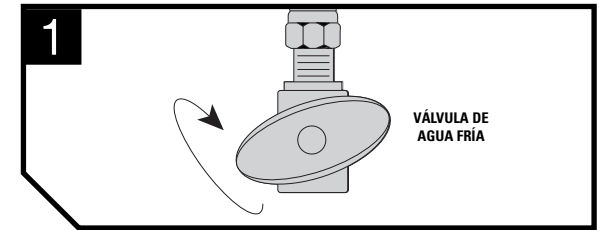



ADVERTENCIA

Antes de trabajar en el área del armario, asegúrese de que todos los electrodomésticos y tomacorrientes estén desconectados en el disyuntor.



PRECAUCIÓN

Use gafas de seguridad para protegerse los ojos mientras perfora.

PASO 3

Conexión de las tuberías de agua

PARA TUBERÍA RÍGIDA:

- 1 Desconecte la parte inferior de la cañería de agua fría de la válvula de paso y doble suavemente el caño para acceder al accesorio de conexión inferior de la misma.
- 2 Enrosque el adaptador macho de 3/8" de diámetro externo **E** en el accesorio de compresión del extremo inferior de la cañería.
- 3 Enrosque el adaptador hembra de 3/8" de diámetro externo **F** en el orificio de salida de la válvula de paso de agua fría.

PARA TUBERÍA FLEXIBLE:

- 1 Desconecte la parte inferior de la cañería de agua fría de la válvula de paso.
- 2 Enrosque el adaptador macho de 3/8" de diámetro externo **E** en el extremo inferior de la manguera flexible.
- 3 Enrosque el adaptador hembra de 3/8" de diámetro externo **F** en el orificio de salida de la válvula de paso de agua fría.

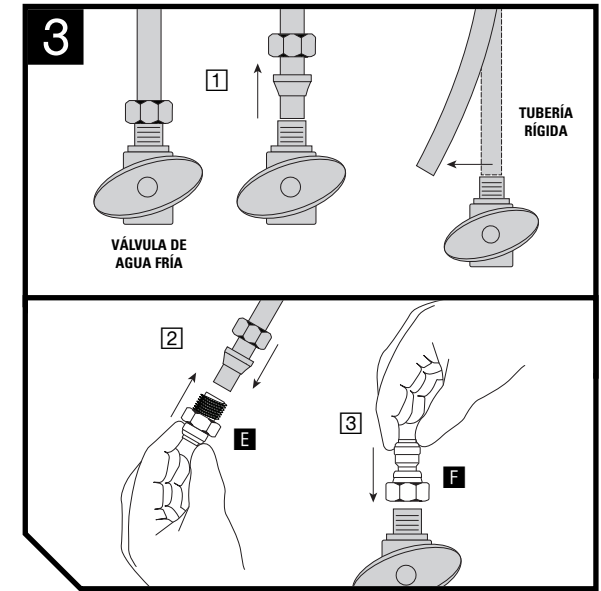

PASO 4

Conexión de la tubería plástica de 1/4"

DE LA ENTRADA DEL CABEZAL DEL SISTEMA AL ADAPTADOR HEMBRA DE 3/8" DE DIÁMETRO EXTERNO:

- 1 Determine la longitud de la tubería plástica de 1/4" **D** que será necesaria para conectar la entrada del cabezal del sistema al adaptador hembra de 3/8" de diámetro externo colocado en la válvula de paso. Asegúrese de dejar una longitud suficiente de tubería plástica de 1/4" para evitar retorcimientos en la misma.
- 2 Corte la tubería plástica de 1/4" a escuadra en ambos extremos.
- 3 Moje con agua un extremo de la tubería plástica e introdúzcalo en la entrada del cabezal del sistema hasta que haga tope.
NOTA: No doble ni engarce la tubería plástica de 1/4" cuando la introduce.
- 4 Moje con agua el otro extremo de la tubería plástica e introdúzcalo en el adaptador hembra de 3/8" hasta que haga tope.
NOTA: No doble ni engarce la tubería plástica de 1/4" cuando la introduce.

DE LA SALIDA DEL CABEZAL DEL SISTEMA AL ADAPTADOR MACHO DE 3/8" DE DIÁMETRO EXTERNO:

- 5 Determine la longitud de la tubería plástica de 1/4" **D** que será necesaria para conectar la salida del cabezal del sistema al adaptador macho de 3/8" de diámetro externo colocado en el extremo inferior de la cañería. Asegúrese de dejar una longitud suficiente de tubería plástica de 1/4" para evitar retorcimientos en la misma.
- 6 Corte la tubería plástica de 1/4" a escuadra en ambos extremos.
- 7 Moje con agua un extremo de la tubería plástica de 1/4" e introdúzcalo en la salida del cabezal del sistema hasta que haga tope.
NOTA: No doble ni engarce la tubería plástica de 1/4" cuando la introduce.
- 8 Moje con agua el otro extremo de la tubería plástica de 1/4" e introdúzcalo en el adaptador macho de 3/8" hasta que haga tope.
NOTA: No doble ni engarce la tubería plástica de 1/4" cuando la introduce.

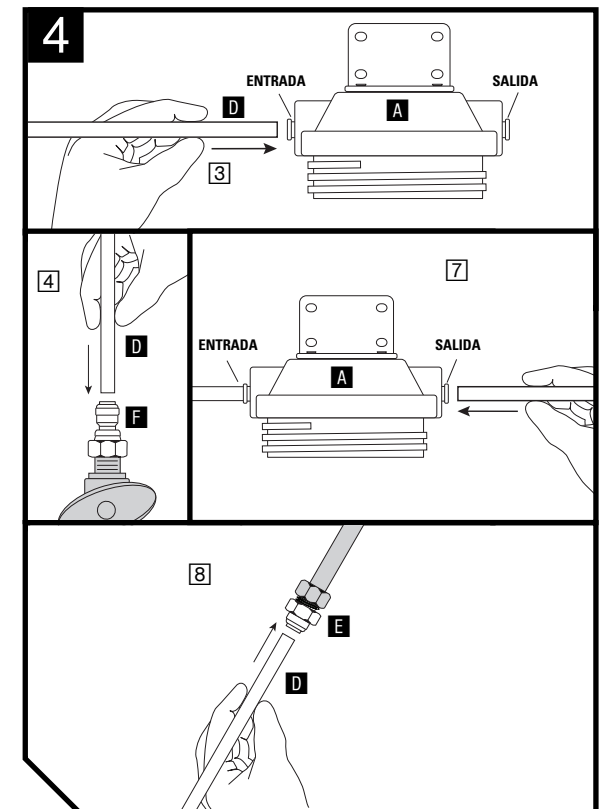

PASO 5

Instale el filtro prueba del funcionamiento correcto del sistema de filtrado

- 1 Inserte el nuevo cartucho del filtro sobre el tubo vertical de la parte inferior de la carcasa del filtro.
- 2 Enrosque nuevamente la carcasa del filtro en el cabezal del sistema y apriétela con la mano. Usando la llave para la carcasa, apriétela 1/4 de vuelta.
NOTA: No la sobreapriete.
- 3 Fíjese si hay alguna pérdida antes de continuar.
- 4 Abra la válvula de paso del agua fría y el grifo. Lave el sistema durante 10 minutos.
- 5 Abra lentamente la válvula de paso del agua fría ubicada debajo del fregadero.
- 6 Abra el grifo de cocina. A fin de que el sistema de filtrado lave todo el aire del cartucho del filtro, deje correr el agua durante aproximadamente 10 minutos.
- 7 Verifique que no haya pérdidas entre el cabezal del sistema y la carcasa del filtro del sistema de filtrado, así como en las conexiones de entrada y salida.

Si hay pérdidas entre el cabezal del sistema y la carcasa del filtro del sistema de filtrado:

- Cierre la válvula de paso del agua fría ubicada debajo del fregadero.
- Abra el grifo de cocina para descargar la presión y permita que se desague completamente el agua de la cañería.
- Desenrosque y retire la carcasa del filtro del cabezal del sistema usando la llave para la carcasa **6**.

NOTA: Use una bandeja o un cubo para recoger el agua que caiga de la carcasa.

- Retire el retén anular del filtro **6** e inspecciónelo. Límpielo y lubríquelo con grasa siliconada.
- Limpie las acanaladuras de la parte superior de la carcasa del filtro donde se asienta el retén anular del mismo.
- Coloque nuevamente el retén anular limpio y lubricado en la acanaladura.
- Enrosque nuevamente la carcasa del filtro en el cabezal del sistema y apriétela con la mano. Usando la llave para la carcasa, apriétela 1/4 de vuelta.
- Abra la válvula de paso del agua fría ubicada debajo del fregadero. Abra el grifo de cocina. Fíjese que no haya pérdidas.

Si hay pérdidas entre los accesorios de conexión y la válvula de paso, la tubería flexible o la tubería rígida:

- Cierre la válvula de paso del agua fría ubicada debajo del fregadero.
- Abra el grifo de cocina para descargar la presión y permita que se desague completamente el agua de la cañería.
- Apriete firmemente todos los accesorios de conexión.
- Abra la válvula de paso del agua fría ubicada debajo del fregadero. Abra el grifo de cocina. Fíjese que no haya pérdidas.
- Si las pérdidas persisten, desconecte todos los accesorios de conexión, coloque cinta de Teflon® en las roscas y apriételas nuevamente.

Si hay pérdidas entre el cabezal del sistema y la tubería plástica de 1/4":

- Cierre la válvula de paso del agua fría ubicada debajo del fregadero.
- Abra el grifo de cocina para descargar la presión y permita que se desague completamente el agua de la cañería.
- Desconecte la tubería plástica de 1/4" de la entrada y la salida del cabezal del sistema.
- Revise la tubería plástica de 1/4" para ver si está cortada a escuadra en ambos extremos. Si no lo está, vuelva a cortar los extremos a escuadra.
- Moje con agua los extremos de la tubería plástica e introdúzcalos nuevamente en la entrada y la salida del cabezal del sistema hasta que hagan tope.
- Abra la válvula de paso del agua fría ubicada debajo del fregadero. Abra el grifo de cocina. Fíjese que no haya pérdidas.

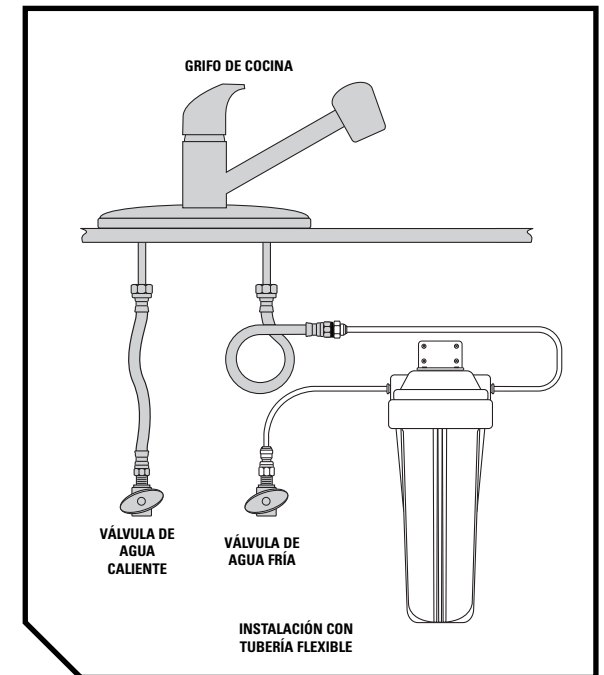
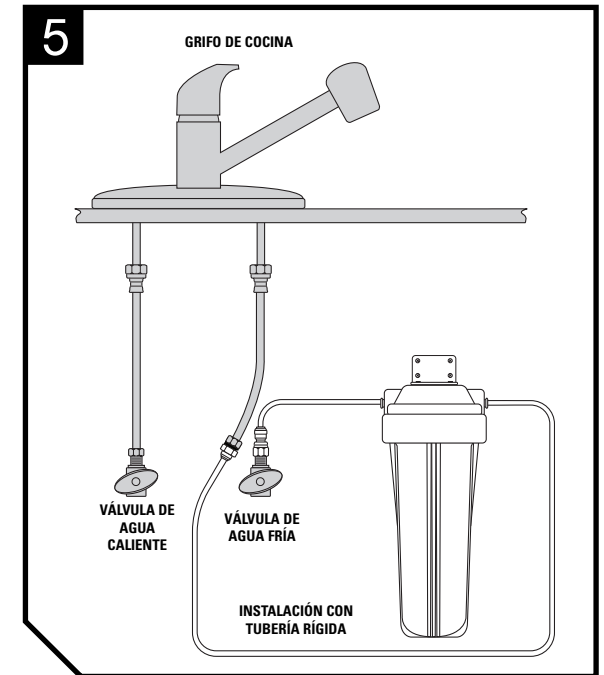

► Si las pérdidas persisten, corte el suministro de agua y llame al Servicio al Cliente.

Si se instala un grifo opcional para el agua filtrada:

NOTA: Los filtros finales reducen el caudal de agua. Si desea mantener el caudal de agua sin filtrar para lavar la vajilla, etc., recomendamos instalar un grifo por separado para el agua filtrada (Serie DuPont WFFT100).

PASO 1

Montaje del grifo para agua filtrada (no incluido)

NOTA: La mayoría de los fregaderos estándar vienen con orificios para rociador de mano con manguera de 1-3/8" o 1-1/2" de diámetro que se pueden usar para montar el grifo. Si los orificios perforados previamente no se pueden usar o no están en la posición deseada, debe perforarse un orificio nuevo usando una broca de 9/16" o 5/8" para instalar el grifo. La base del grifo se debe posicionar firmemente sobre una superficie plana con suficiente espacio para que funcione correctamente. Antes de la instalación, se debe considerar la conveniencia y el aspecto del grifo.

SI SU FREGADERO NO TIENE UN ORIFICIO PARA ROCIADOR DE MANO, VAYA A 1. SI LO TIENE, VAYA A 4.

- 1 A fin de evitar que las piezas y los materiales se caigan por el desagüe, recubra el fregadero con papel de periódicos o una toalla.
- 2 Aplique cinta de enmascarar al área a perforar, a fin de evitar rayar la superficie del fregadero o la mesada si la broca se resbala durante la operación.
- 3 Marque el orificio a perforar con un punzón de marcar. Use la broca de 1/4" para hacer un orificio guía. Luego use la broca de 9/16" o 5/8" para perforar el orificio final. Perfore completamente a través del fregadero o mesada y suavice los bordes ásperos con una lima.

PRECAUCIÓN

Se recomienda usar gafas de seguridad y un respirador para este proceso, porque es posible que se produzca polvo que puede causar irritación severa si se inhala o entra en contacto con los ojos.

AVISO

NO PERFORE A TRAVÉS DE UN FREGADERO HECHO TOTALMENTE DE PORCELANA O HIERRO FUNDIDO. Si lo instala en un fregadero que es todo de porcelana o hierro fundido, el grifo se debe montar en un orificio de rociador perforado previamente o a través de la mesada o encimera contigua al fregadero. Si se debe perforar la mesada, asegúrese de que no haya cables o cañerías en el área debajo del lugar de la perforación. Asimismo, asegúrese de que haya espacio suficiente para hacer las conexiones apropiadas en la parte inferior del montaje del grifo. NO PERFORE MESADAS DE MÁS DE 25 MM DE ESPESOR O QUE SEAN DE AZULEJOS, MÁRMOL, GRANITO O MATERIALES SIMILARES. Consulte a un plomero o al fabricante de la mesada para obtener asistencia.

- 4 Monte el grifo para agua filtrada de acuerdo a las instrucciones de instalación que vienen con el grifo que adquirió.

PASO 2

Instalación del adaptador del grifo de cocina (no incluido)

NOTA: Nuestros grifos para agua filtrada Serie DuPont™ WFFT100 vienen con un adaptador para grifo de cocina.

- 1 Localice la válvula de paso del agua fría ubicada debajo del fregadero. Corte el suministro de agua fría al grifo de cocina.

NOTA: Si no está seguro de cuál tubería suministra el agua fría, abra el agua caliente del grifo. Deje que se caliente el agua y toque cuidadosamente los caños debajo del fregadero. El caño que sigue estando frío al tacto es el suministro de agua fría.

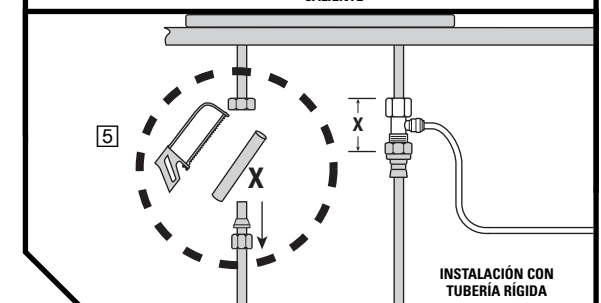
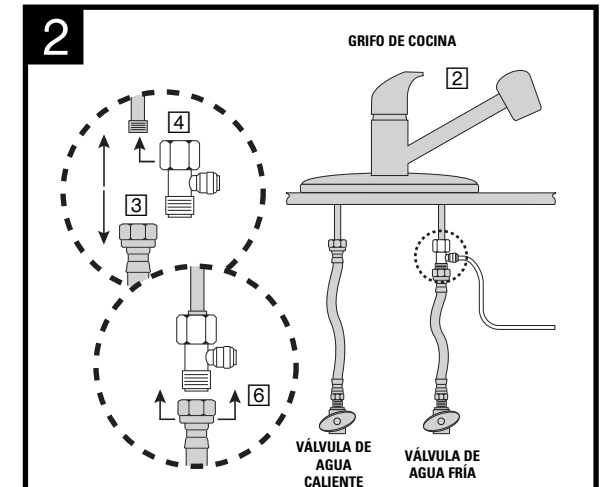
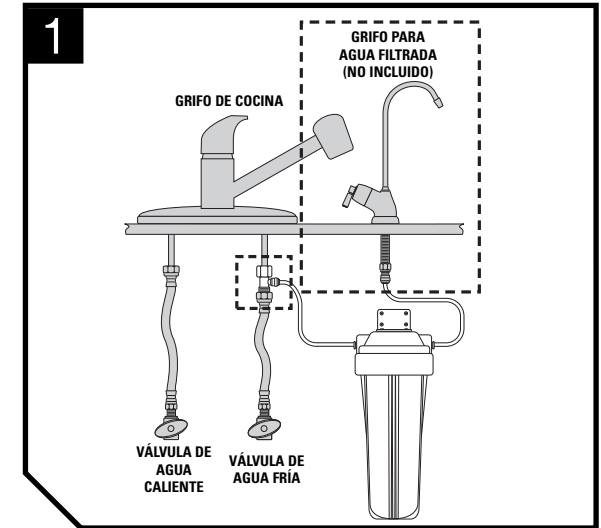

continúa en la página siguiente

PASO 2 Instalación del adaptador del grifo de cocina (no incluido) (continuación)

- 2 Abra la válvula de agua fría del fregadero de la cocina para descargar la presión y permita que se desagote completamente el agua de la cañería.
- 3 Desconecte la tubería de agua fría del tubo corto roscado de 1/2" de la parte inferior del grifo de cocina.
- 4 Conecte el adaptador del grifo de cocina al tubo corto de dicho grifo.
- 5 Si tiene una cañería de suministro rígida, será necesario acortar el caño. Elimine las rebabas con una lima para metal.



ADVERTENCIA

Antes de trabajar en el área del armario, asegúrese de que todos los electrodomésticos y tomacorrientes estén desconectados en el disyuntor.

PRECAUCIÓN

Use gafas de seguridad para protegerse los ojos mientras perfora.

- 6 Conecte firmemente la tubería de suministro de agua fría al adaptador del grifo de cocina.

PASO 3 Conexión de las tuberías de agua

- 1 Determine la longitud de la tubería plástica de 1/4" **D** que será necesaria para conectar la entrada del cabezal del sistema al adaptador del grifo de cocina. Asegúrese de dejar suficiente tubería para evitar retorcimientos en la misma.
- 2 Corte la tubería a escuadra en ambos extremos.
- 3 Moje con agua un extremo de la tubería plástica e introdúzcalo en el adaptador del grifo de cocina aproximadamente 16 mm (5/8") hasta que haga tope. **NOTA: No doble ni engarce la tubería plástica de 1/4" cuando la introduce.**
- 4 Moje con agua el otro extremo de la tubería plástica e introdúzcalo en la entrada del cabezal del sistema aproximadamente 16 mm (5/8") hasta que haga tope.
- 5 Determine la longitud de la tubería plástica de 1/4" que será necesaria para conectar la salida del cabezal del sistema al grifo roscado para agua filtrada. Asegúrese de dejar suficiente tubería para evitar retorcimientos en la misma.
- 6 Corte la tubería a escuadra en ambos extremos.
- 7 Deslice suavemente la tuerca plástica de compresión (lado roscado arriba) sobre la tubería plástica de 1/4". Continúe con el casquillo plástico, asegurándose de que quede en la posición correcta con la abertura más grande en la parte inferior (la que va dentro de la tuerca). Coloque el inserto plástico en el extremo de la tubería plástica de 1/4".
- 8 Coloque la tubería plástica de 1/4" firmemente a presión en el extremo del vástago roscado del grifo. Apriete con la mano la tuerca plástica de compresión en la rosca. Apriete con una llave ajustable aproximadamente 1/2 vuelta. **NOTA: No doble ni engarce la tubería plástica de 1/4" cuando la introduce. No sobreapriete la tuerca de compresión.**
- 9 Moje con agua el otro extremo de la tubería plástica e introdúzcalo en la salida del cabezal del sistema aproximadamente 16 mm (5/8") hasta que haga tope.

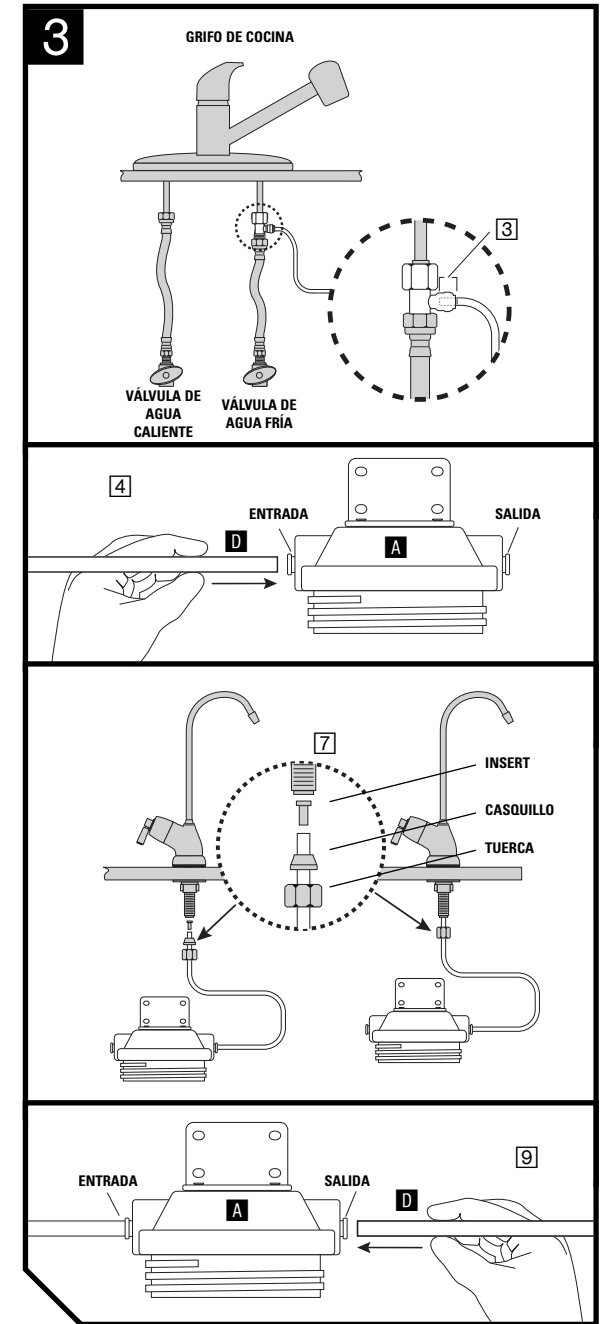

PASO 4

Instale el filtro prueba del funcionamiento correcto del sistema de filtrado

- 1 Inserte el nuevo cartucho del filtro sobre el tubo vertical de la parte inferior de la carcasa del filtro.
 - 2 Enrosque nuevamente la carcasa del filtro en el cabezal del sistema y apriétela con la mano. Usando la llave para la carcasa, apriétela 1/4 de vuelta.
- NOTA: No la sobreapriete.**
- 3 Fíjese si hay alguna pérdida antes de continuar.
 - 4 Abra la válvula de paso del agua fría y el grifo. Lave el sistema durante 10 minutos.
 - 5 Abra la válvula de paso del agua fría ubicada debajo del fregadero.
 - 6 Abra el nuevo grifo del agua filtrada. A fin de que el sistema de filtrado lave todo el aire del cartucho del filtro, deje correr el agua durante aproximadamente 10 minutos.
 - 7 Verifique que no haya pérdidas entre el conjunto del cabezal del sistema y el cartucho, alrededor de todos los accesorios de conexión o en la conexión del adaptador del grifo de cocina, así como en la conexión entre el grifo y la tubería.

Si hay pérdidas entre la parte superior del adaptador del grifo de cocina y vástago del grifo:

- Cierre la válvula de paso del agua fría ubicada debajo del fregadero.
- Abra el grifo de agua filtrada para descargar la presión y permita que se desagote completamente el agua de la cañería.
- Apriete la conexión entre el adaptador del grifo de cocina y el vástago de dicho grifo.
- Si las pérdidas persisten, retire el adaptador del grifo de cocina del vástago de dicho grifo, envuelva el adaptador y el vástago con cinta Teflon® e instálelo nuevamente.
- Abra la válvula de paso del agua fría ubicada debajo del fregadero. Abra el grifo del agua filtrada. Fíjese que no haya pérdidas.

Si hay pérdidas entre la parte inferior del adaptador del grifo de cocina y la tubería de suministro de agua fría:

- Cierre la válvula de paso del agua fría ubicada debajo del fregadero.
- Abra el grifo de agua filtrada para descargar la presión y permita que se desagote completamente el agua de la cañería.
- Apriete la conexión entre el adaptador del grifo de cocina y la tubería de suministro de agua fría.
- Si las pérdidas persisten, retire el adaptador del grifo de cocina de la tubería de suministro de agua fría, envuelva el adaptador y la tubería con cinta para cañerías e instálelo nuevamente.
- Abra la válvula de paso del agua fría ubicada debajo del fregadero. Abra el grifo del agua filtrada. Fíjese que no haya pérdidas.

Si hay pérdidas entre el cabezal del sistema y la tubería plástica de 1/4":

- Cierre la válvula de paso del agua fría ubicada debajo del fregadero.
- Abra el grifo de agua filtrada para descargar la presión y permita que se desagote completamente el agua de la cañería.
- Desconecte la tubería plástica de 1/4" de la entrada y la salida del cabezal del sistema.
- Revise la tubería plástica de 1/4" para ver si está cortada a escuadra en ambos extremos. Si no lo está, vuelva a cortar los extremos a escuadra.
- Moje con agua los extremos de la tubería plástica e introdúzcalos nuevamente en la entrada y la salida del cabezal del sistema hasta que hagan tope.

► Si las pérdidas persisten, corte el suministro de agua y llame al Servicio al Cliente.

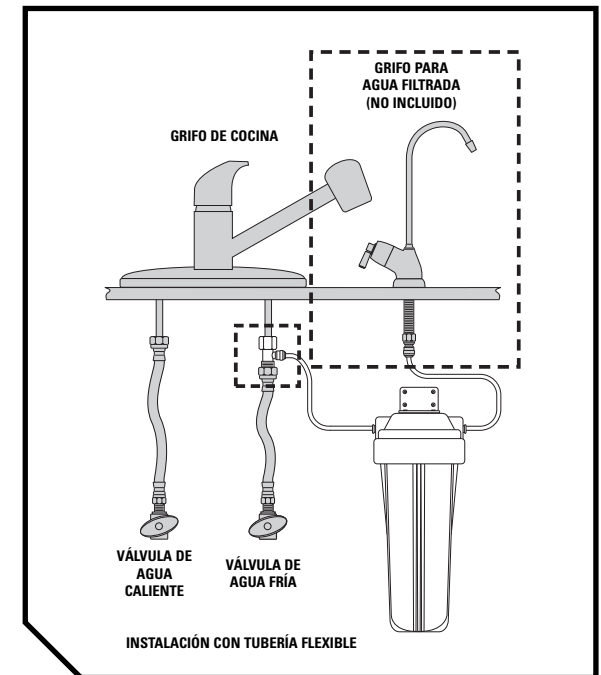
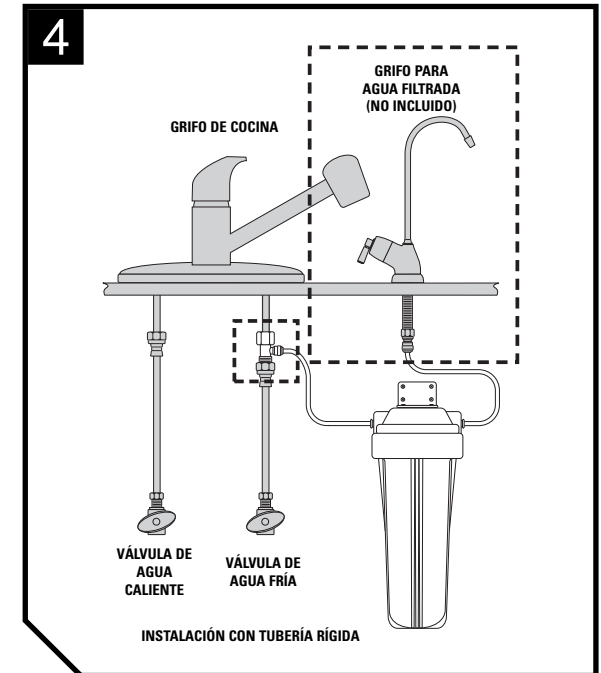

Reemplazo del cartucho del filtro

PASO 1 Remoción del cartucho del filtro usado

- 1 Corte el suministro de agua fría al fregadero existente en la cocina.
NOTA: Si no está seguro de cuál tubería suministra el agua fría, abra el agua caliente del grifo. Deje que se caliente el agua y toque cuidadosamente los caños debajo del fregadero. El caño que sigue estando frío al tacto es el suministro de agua fría.
- 2 Abra el grifo de agua fría del fregadero de la cocina para descargar la presión y permita que se desagote completamente el agua de la cañería.
- 3 Use la llave para la carcasa del filtro **G** a fin de desenroscar la carcasa.
NOTA: Use una bandeja o un cubo para recoger el agua que caiga de la carcasa.
- 4 Vierta el agua existente en la carcasa del filtro y retire el cartucho del filtro usado **B**.

PASO 2 Limpieza del sistema de filtrado

NOTA: Tenga una bandeja o un cubo a mano para enjuagar el agua de la carcasa del filtro.

- 1 Enjuague la parte inferior de la carcasa del filtro.
- 2 Lave el cárter del filtro con el jabón y agua suaves. No utilice las despedregadoras ásperas o la agua caliente.
- 3 Enjuague la carcasa del filtro con agua limpia para eliminar todos los residuos de blanqueador.
- 4 Retire el retén anular del filtro **C** de la parte superior de la carcasa y límpielo.
- 5 Use grasa siliconada (categoría alimenticia) para lubricar el retén anular del filtro.
- 6 Coloque nuevamente el retén anular en las acanaladuras de la carcasa del filtro.
NOTA: Asegúrese de que el retén anular se asiente correctamente en la acanaladura a fin de asegurar un buen sellado.

PASO 3 Agregado del nuevo cartucho del filtro y prueba del sistema

- 1 Inserte el nuevo cartucho del filtro sobre el tubo vertical de la parte inferior de la carcasa del filtro.
- 2 Enrosque nuevamente la carcasa del filtro en el cabezal del sistema y apriétela con la mano. Usando la llave para la carcasa, apriétela 1/4 de vuelta.
NOTA: No la sobreapriete.
- 3 Fijese si hay alguna pérdida antes de continuar.
- 4 Abra la válvula de paso del agua fría y el grifo. Lave el sistema durante 10 minutos.

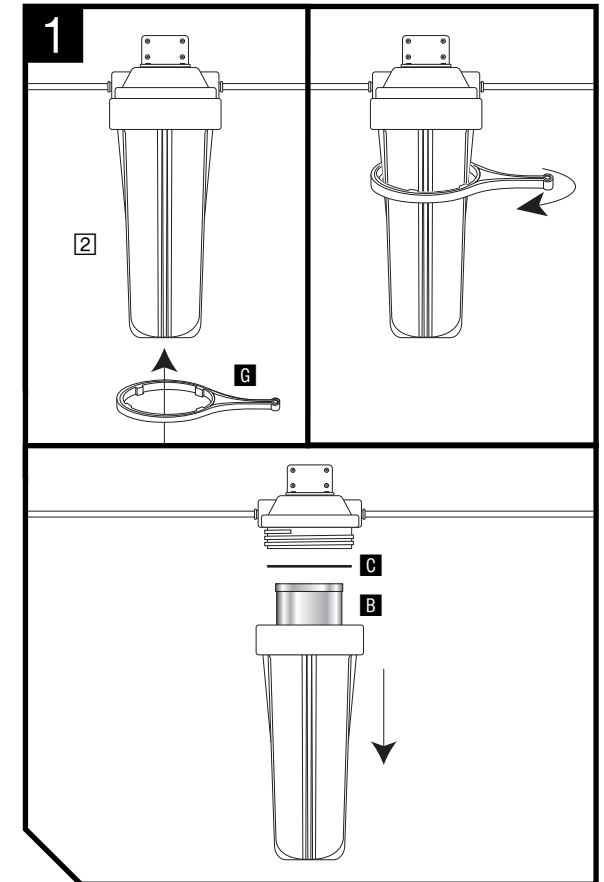

Cartuchos de repuesto

Sistema universal de filtrado de agua potable DuPont™ Serie WFDW12000 Y WFDW13000

El consumo y la calidad del agua de su línea de suministro entrante afectan a la vida útil de los cartuchos de filtro y determinan cuándo deben reemplazarse. Los cartuchos deben reemplazarse anticipadamente si la presión de agua en el grifo comienza a decaer perceptiblemente o si el filtro no funciona satisfactoriamente.

La reducción de capacidad indicada para el cartucho de filtro está ligada al funcionamiento del cartucho dentro de un sistema de filtrado específico para el que ha sido probado y certificado. Consulte en la Hoja de datos de funcionamiento los datos certificados de los sistemas específicos con los cartuchos indicados.

Certificación del sistema	Números de modelo del cartucho
Sistema universal de filtrado de agua potable Serie WFDW12000 Y WFDW13000	WFDWC20001, WFDWC30001, WFDWC40001 WFDWC50001, WFDWC70001

PRECAUCIÓN

- Estos filtros no son purificadores de agua. No los use con agua microbiológicamente insegura o de calidad desconocida sin una desinfección adecuada antes o después del sistema. Pueden usarse sistemas certificados para reducción de cistes para aguas desinfectadas que puedan contener cistes filtrables.
- Esta unidad no está diseñada para filtrar azufre (olor a huevos podridos). El uso de filtros de carbón para tratar el azufre puede intensificar los problemas de sabor y olor.
- Cumpla todas las regulaciones estatales y locales relativas a la instalación de dispositivos de tratamiento de agua.
- Los contaminantes u otras sustancias reducidas por este filtro no están necesariamente presentes en el agua que usted usa.

Datos de operación y mantenimiento

Estas unidades están diseñadas para uso no comercial. Deben usarse únicamente con temperaturas de aire ambiental entre 35 grados F (2 grados C) y 100 grados F (38 grados C). Debe evitarse colocar estas unidades bajo la luz solar directa o usar equipos calefactores eléctricos en las mismas. Reemplace el cartucho del filtro cuando y como se explica en las instrucciones de instalación y operación incluidas con el cartucho. Los cartuchos de filtro de repuesto están disponibles en las tiendas minoristas.

Piezas de repuesto

Sistema universal de filtrado de agua potable DuPont™ Serie WFDW12000 & WFDW13000

Número de pieza	Descripción
WFAB200	Soporte de montaje
WFAO200	Retén anular
WFAW200	Llave para la carcasa del filtro
WFAS300	Tornillos de montaje (paquete de 2)
WFAF500	Adaptadores macho y hembra DE 3/8" (1 juego)

Información para pedidos:



www.waterfiltration.DuPont.com

Protect Plus, LLC ■ Hickory, NC 28601 USA



866-709-2086 Gratis

Para solicitudes de servicio e información de productos
Horarios de atención: Las 24 horas, los 7 días de la semana



Elecciones más inteligentes para un mundo más limpio

La creación de mejores productos para usted y su familia es lo que puede esperarse de DuPont. El producto que contiene este paquete se creó cumpliendo exigentes normas de calidad y eficacia.



Mejora del sabor y calidad probadas y certificadas en forma independiente

©2009 Protect Plus, LLC. La marca H2O es una marca de Protect Plus. El logotipo DuPont Oval Logo®, DuPont™, The miracles of science™ son marcas de fábrica o marcas registradas de E. I. du Pont de Nemours and Company o sus afiliadas. Todos los derechos reservados.



Smarter Choices for a Cleaner World

Creating better products for you and your family is what you can expect from DuPont.
The product inside this package was created adhering to high standards in quality and efficacy.



Independently Tested and Certified to Improve Taste and Water Quality

© 2009 Protect Plus, LLC. H2O Trademark is a trademark of Protect Plus.
The DuPont Oval Logo®, DuPont™, The miracles of science™ are trademarks or registered trademarks of E. I. du Pont de Nemours and Company or its affiliates. All rights reserved.